

# LINTRAC 65 LS





# Wendigkeit, Fahrkomfort und leistungsstarke Hydraulik



## Das Einstiegsmodell mit Lastschaltung

In der Lintrac LS-Reihe mit Lastschaltung werden die Vorteile des ZF-Schaltgetriebes aus Steyr mit den Stärken der Lintrac Serie kombiniert. Der Lintrac 65 LS spielt seine Stärken als Allroundtraktor in der alpinen Berg- und Grünlandwirtschaft aus. Durch seine Wendigkeit punktet er auch bei der Waldarbeit und im Winterdienst.



### Motor

PERKINS Syncro  
904J-E36TA  
55 kW (76 PS) / 350Nm  
4 Zyl. / 3.600m<sup>3</sup>  
Turbo-Dieselmotor mit  
Partikelfilter  
Abgasstufe 5



### Getriebe

16/16-Gang-ZF-  
STEYR-Power2-  
Lastschaltgetriebe



### Zapfwelle

lastschaltbare  
Heckzapfwelle  
430 / 540 / 750 /  
1.000 U/min  
EHL - Serie, optional  
EHR mit AHC



### Hydraulik

BOSCH Rexroth  
Hochleistungspumpe  
55 l/min  
getrennter Ölhaushalt



### Dimensionen

Breite	2.031 mm
Höhe	2.397 mm
Radstand	2.304 mm
Gewicht	3.280 kg



### Kabine mit perfekter Rundumsicht

Die Panorama-Komfortkabine sorgt für optimale Übersicht nach allen Seiten. Ermüdungsfreies Arbeiten wird durch angenehmes Arbeitsklima, einen Komfortsitz und logisch platzierte Bedienelemente erreicht. Auf Wunsch kann der Lintrac 65 LS mit der TracLink-Kabine ausgestattet werden.



### Drei übersichtliche Bedienbereiche

Die Bedienelemente sind auf das Wesentliche reduziert und in Armaturen Brett, Armlehne und seitliche Bedienkonsole gegliedert.



### Stauraum und perfektes Klima

Das seitliche Staufach wird auf Wunsch mitgekühlt. Durch den optionalen Getränkehalter, Telefonablage und dem Sitzfach findet alles seinen Platz.

### Leistung & Drehmomentfreude

Der Perkins Turbo-Diesel mit 3,6 Liter Hubraum leistet 55 kW/76 PS. Er entfaltet ein enormes Drehmoment bis 350 Nm bei 1400 U/min mit sehr steilem Drehmomentanstieg von über 40%.

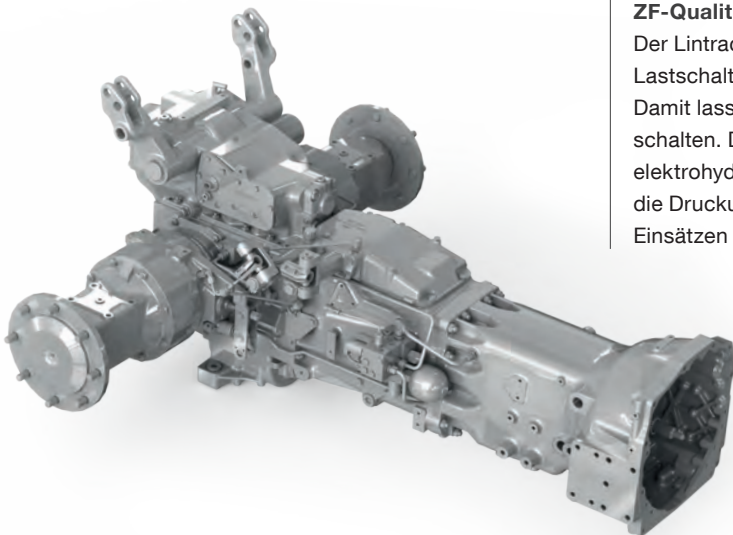
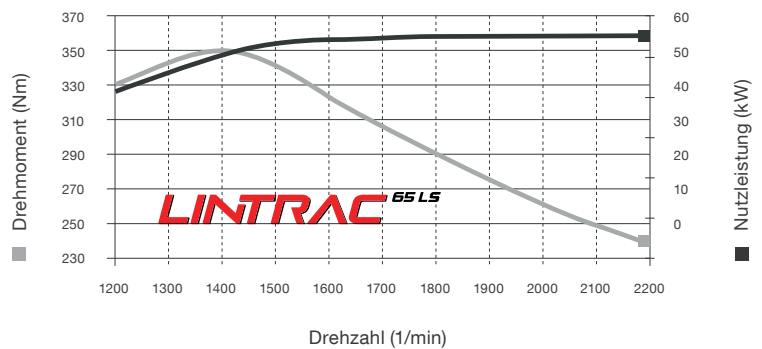

### ZF-Qualität Made in Austria

Der Lintrac 65 LS ist serienmäßig mit dem 2-fach-Lastschaltgetriebe von ZF Steyr mit 16 Gängen ausgestattet. Damit lassen sich die Halbgänge per Knopfdruck unter Last schalten. Die serienmäßige 4-fach-Zapfwelle wird mit einer elektrohydraulischen Zapfwellenkupplung zugeschaltet. Durch die Druckumlaufschmierung kann das Getriebe auch bei längeren Einsätzen am Steilhang effizient arbeiten.

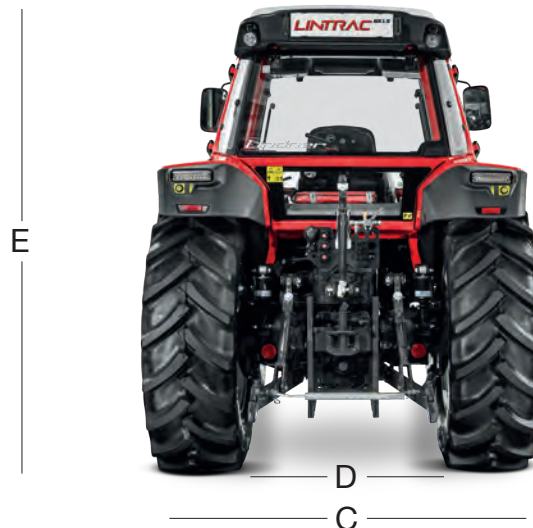

	Bereifung hinten	Bereifung vorne	Länge (A)*	Radstand (B)	Max. Breite (C)*	Max. Höhe (E)*	Spur (D)*
<b>Lintrac 65 LS</b>	480/65-R28	365/70-R18	3.471 mm	2.304 mm	2.031 mm	2.397 mm	1.556 mm

\*mit Serienbereifung

## Ausstattung

### Kabine

Panorama-Komfortkabine, ROPS, grüngetönte Panoramaverglasung, Frontlader-Freisicht-Fenster, ausstellbare Frontscheibe, Seitenscheiben und Heckscheibe, Zentralinfoboard mit I.B.C.-Display, Komfort-Beifahrersitz, Türschlösser, Innenverkleidung, Grammer Komfortsitz, Radiovorbereitung, LED-Innenbeleuchtung mit Türautomatik, Heizungs- und Lüftungssystem mit 3-stufigen Hochleistungsgebläsen, Startsperrung, Dauerstromsteckdose (3-polig), selbsttätige Blinkerrückstellung, Auspuff nach oben, Scheibenwischer Intervall, Handy-Steckdose, Ablagefach links hinten, verstellbaren Luftdüsen, Sonnenschutz-Schieber und -Blende, einteilige Motorhaube mit Komfortöffnung

### Plattform

ebene Plattform-Kabine

### Motor

Perkins Syncro - 904J-E36TA STUFE 5  
76 PS (55 kW)

### Zylinder / Hubraum / Kühlung

4 / 3600 cm<sup>3</sup> / Wasser

### Max. Drehmoment

350 Nm bei 1400 U/min

### Getriebe

16/16-Gang-ZF-Steyr-Power2-Lastschaltgetriebe, 40 km/h, druckumlaufgeschmiert, lastschaltbarer Allrad - Zuschaltung per Knopfdruck, LINDNER-Planetenlenkachse mit integriertem Lenkzylinder, Differentialsperre hinten - Zuschaltung per Knopfdruck, lastschaltbare Heckzapfwelle 430 / 540 / 750 / 1000 U/min

### Zapfwelle lastschaltbar

optional: Frontzapfwelle 1000 U/min

**Hydraulik** BOSCH-Rexroth-Hydraulik, Elektronische Lageregelung mit Fernbedienung, getrennter Ölhaushalt, 3x doppelwirkendes Steuergerät mit Schwimmstellung (Loadsensing-System) mit Einhebelbedienung, 6 Kipperleitungen u. 1 Rücklauf, kupplungsunabhängige Hydraulikpumpe Förderleistung: 55 l, 2.800 kp Hubkraft

**Heckhubwerk** EHL - elektr. Hubwerkslageregelung

**Arbeitsdruck** 200 bar

**Max. Fördermenge** 55 l/min

**Hubkraft / mit Zusatzhubzylinder** 3500 kp

optional: **Hubkraft Fronthydraulik** 2500 kp

### Licht

2 x H7-Bi-Halogen-Scheinwerfer (Fern- und Abblendlicht unten),  
2 x H4-Scheinwerfer vorne (Fern- und Abblendlicht oben),  
2 x H3-Arbeitscheinwerfer hinten,  
2 x Rück- und Bremslicht in LED-Technologie mit integrierten LED-Blinkern hinten,  
2 x seitliche Blinker mit integriertem Begrenzungslicht,  
LED-Tagfahrlicht

**Masse und Eigengewicht** 3.280 kg

**HzGm:** 5.300 kg

**Größte Länge** 3.471 mm

**Größte Breite** 2.031 mm

**Größte Höhe** 2.397 mm

**Radstand** 2.304 mm